

# DAIMARU SUS TANK-進化しつづけるものづくり-

2021年6月「UN規則 R34/Eマーク適合品」として国土交通省の認可を受けた燃料タンクの生産を開始しました。これまでもこれからも、時代とともに変化するお客様のニーズに応えるため、品質と技術の向上を追求し続けます。

## DAIMARU SUS TANKの特徴

- ・磨き上げられたステンレスが美しい外観を演出します
- ・耐食性に優れ、より長くご使用いただけます
- ・タンク容量 100～400ℓ の豊富なサイズ展開で多くのシチュエーションに対応可能です
- ・確かな技術力と充実した生産体制で、短納期・即時出荷を実現します



## 全ての型式が UN-R34 (E マーク) 適合品

DAIMARU SUS TANK の全型式が国土交通省の認可を受けた R34 対応品であり、すべてのお客様に、より安全に、安心してご使用いただける製品になりました。

- ・給油口右側面に「E マーク」の刻印（写真参照）
- ・給油口内側に開閉式蓋を取付け、走行時の給油口からの燃料しみ漏れを防止
- ・給油口とキャップをチェーンでつなぎ、キャップ紛失を防止



## こだわりを持つお客様にーオプション例ー

### ーウロコ仕様ー

GALAXY シリーズ、STANDARD TANK 角タンクシリーズ、すべての型式でウロコ仕様のタンク本体とステンレスバンドを製作することができます。三次元立体で空間を演出することで、特別な逸品を求めめるお客様のご要望にお応えします。



### ー給油口移動ー

すべての型式で給油口の位置を左右方向に変更することができます。給油時のストレスをなくし、日常の動作の中にお客様だけのオンリーワンをご提供いたします。

※ST-218/ST-428/ST-628/ST-738/ST-S090/ST-K080/ST-K098 は移動範囲に制限がございます。移動可能寸法についてはご相談ください。

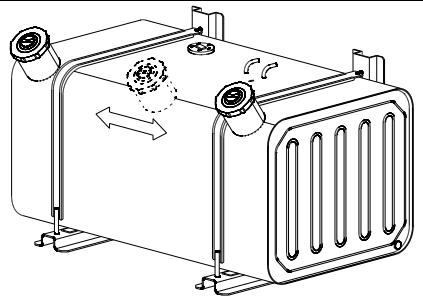

## 燃料タンクの型式と仕様について

DAIMARU SUS TANK は様々な仕様があります。右図を参考にご希望に応じたタンクをご注文下さい。

例：ST-238-R34 # BA (ミガキ研磨標準品)  
ST-238-R34 # SL (ウロコ研磨給油口左移動品)

- \* : ST-738/ ST-H3C32/K080 は受注生産のため、納期についてはご相談ください。
- \* : ST-□-R34#BA 以外の仕様は受注生産のため、納期についてはご相談ください。

ST- <input type="text"/> -R34 # <input type="text"/> <input type="text"/>			
	タンク型式	外観研磨	仕様
外観研磨	B ミガキ研磨 S ウロコ研磨		仕様 A 標準 L 給油口左移動 R 給油口右移動 N 連結部補強 Z いすゞ純正対応

# STANDARD TANK 角タンクシリーズ

DAIMARU オリジナルのステンレス製タンク

## 大型/高床用 (2型・7型)

タンク型式	実容量	高さ (mm)	奥行 (mm)	長さ (mm)	ステー間隔 (mm)	タンク/セット※重量 (kg)	認可番号 (E43 * 34R03)
ST-218-R34	192 ℓ	503.0	603.0	725	400	31.7/46.7	02 * 0013 * 00
ST-238-R34	291 ℓ			1075	650	45.8/60.8	02 * 0015 * 00
ST-H2A24-R34	242 ℓ			900	450	38.2/53.2	00 * 0018 * 00
ST-H2B30-R34	300 ℓ			1120	650	47.0/68.9	02 * 0019 * 00
ST-738-R34	329 ℓ			1220	450/450	51.2/82.2	02 * 0016 * 00
ST-748-R34	383 ℓ			1400	450/450	55.7/87.9	02 * 0017 * 00

## 大型/低床用 (31型)

ST-316-R34	202 ℓ	453.0	603.0	850	500	32.6/47.1	02 * 0020 * 00
ST-317-R34	253 ℓ			1050	650	43.0/57.5	02 * 0021 * 00
ST-H3A21-R34	214 ℓ			900	450	33.8/48.3	02 * 0023 * 00
ST-H3C30-R34	297 ℓ			1220	750	46.0/68.0	02 * 0024 * 00
ST-H3C32-R34	322 ℓ			1325		48.5/70.5	02 * 0025 * 00

## 大型/ダンプ・トレーラー用 (8型)

ST-848-R34	283 ℓ	553.0	653.0	880	450	44.3/60.2	02 * 0033 * 00
ST-H8A30-R34	299 ℓ			940	450	45.9/67.5	02 * 0034 * 00
ST-H8B36-R34	359 ℓ			1120	650	50.8/73.5	02 * 0035 * 00

## 中型 (4型・6型)

ST-428-R34	100 ℓ	393.0	533.0	570	350	20.8/30.8	00 * 0026 * 01
ST-438-R34	144 ℓ			800	400	25.5/35.5	00 * 0027 * 01
ST-448-R34	192 ℓ			1050	650	33.7/43.5	00 * 0028 * 01
ST-458-R34	235 ℓ			1275	700	38.4/48.2	00 * 0029 * 01
ST-628-R34	102 ℓ	323.0	533.0	700	450	20.8/29.8	02 * 0030 * 00
ST-638-R34	140 ℓ			975	500	26.0/35.0	02 * 0031 * 00
ST-648-R34	186 ℓ			1275	700	34.3/43.3	02 * 0032 * 00

\* ステー間隔の位置には補強板が入っています。タンク Assy 保護のためにステー間隔を厳守してください。なお、ステー間隔の位置はステー Assy 上面にラベルで表示してあります。

\* 大型/中型の区別はタンクスベック上の区別になりますので、4型・6型も大型にご使用いただけます。

\* ST-228・ST-318 は廃番になりました。(ST-H2A24・ST-H3C30 をご検討ください)

※セット重量はタンク・バンド・ステー (保護板) を含めた重量となります。

\* いすゞ純正ゲージ対応可能品は 4 型全 4 機種のみとなります。

# GALAXY GALAXY シリーズ

グローバルに対応したドラムタイプ。世界的スタンダードスタイル。

タンク型式	実容量 (ℓ)	外径 (φ)	長さ (mm)	ステー間隔 (mm)	タンク/セット※重量 (kg)	認可番号 (E43 * 34R03)
<b>小型 (J型)</b>						
ST-J092-R34	78 ℓ	364.8	920	470	16.0/25.6	02 * 0036 * 00
ST-J120-R34	103 ℓ		1200	600	19.0/28.7	02 * 0037 * 00
<b>中型 (S型)</b>						
ST-S090-R34	138 ℓ	480.4	900	550	22.7/38.9	02 * 0038 * 00
ST-S120-R34	189 ℓ		1200	650	27.0/43.4	02 * 0039 * 00
<b>大型 (K型)</b>						
ST-K080-R34	190 ℓ	602.4	800	450	28.5/51.3	02 * 0040 * 00
ST-K098-R34	238 ℓ		980	600	31.7/54.5	02 * 0041 * 00
ST-K120-R34	292 ℓ		1200	650	35.7/58.7	02 * 0042 * 00

\* ステー間隔の位置には補強板が入っています。タンク Assy 保護のためにステアー間隔を厳守してください。なお、ステアー間隔の位置はステアー Assy 上面にラベルで表示してあります。

\* GALAXY をメインタンクとしてご使用の場合、各自動車メーカーの仕様に合わせたタンクユニットゲージをご用意しております。

ご希望の方は、車種 (形式) ・年式等をお知らせの上、ご相談ください。

※セット重量はタンク・バンド・ステーを含めた重量となります。

## 安全にお使いいただくために

### —ステンレス製タンクのお手入れ—

\* ステンレス製タンクは耐食性、強度の面で優れておりますが、海水 (塩害地域) ・凍結防止剤・融雪剤、鉄粉等の付着が原因となり腐食を引き起こす事があります。使用環境に適したタンクの定期的な洗浄、メンテナンスを行う事で長期にわたりステンレス本来の性能を発揮します。

\* 右図が指し示す部分は汚れが溜まりやすく、洗浄しづらい箇所です。腐食が起こりやすいので高圧洗浄機等でよく洗い流してください。

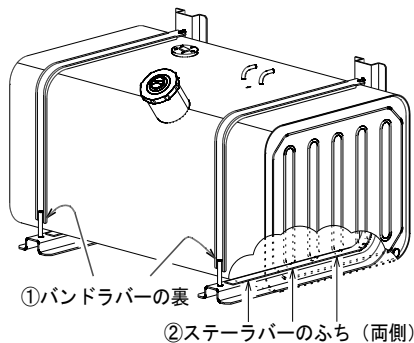

### —保護板の使用について—

\* ST-738-R34/ST-748-R34/ST-H2B30-R34/ST-H3C30-R34

ST-H3C32-R34/ST-H8A30-R34/ST-H8B36-R34 の取付け時には必ず保護板を使用してください。

\* 車輛特性や走行条件によっては、すべての型式に保護板の装着も可能ですのでご相談ください。

製造元 : 大丸鐵興株式会社

問い合わせ : 0280-87-8677



\* 詳しくは QR コードからホームページをご覧ください

DAIMARU SUS TANK 総代理店



# DAIMARU SUS TANK CATALOGUE

